



KOSMETIKSPIEGEL

sam miro

# PASSION FOR BEAUTY

- drei Vergrößerungsstufen: 2,5-/5- und 7-fach
- dimmbar auf persönliche Bedürfnisse
- tageslichtwertige LED-Beleuchtung
- ultraflaches ausgezeichnetes Design
- mit Touch-LED-Sensor
- leuchtet das Gesicht gleichmäßig aus
- Stromzufuhr über Gelenkarm
- Spiegel beweglich gelagert
- Abschaltautomatik nach 30 Minuten

- *three magnifications: 2,5-/5- and 7 times*
- *dimmable to your personal needs*
- *LED lighting*
- *flat design*
- *with Touch-LED-Sensor*
- *optimal light spreading on mirror surface*
- *current entry via swivel arm*
- *Mirror pivot-mounted on swivel arm*
- *switch-off after 30 minutes*

- *trois grossissements divers: 2,5-/5- et 7-fois*
- *gradable à vos besoins personnels*
- *DEL éclairage*
- *design fin*
- *avec touche lumineuse M/A tamisée*
- *illumination optimale du glace*
- *alimentation par bras pliable*
- *miroir pivotant monté sur bras pliable*
- *équipé avec arrêt automatique après 30 minutes*





EIN GEWINNERTYP!



**reddot**  
winner 2009



Designpreis  
Deutschland  
2010  
NOMINIERT

sam miro

**mit Direktanschluss,  
dimmbar**

*without cable, dimmable  
sans câble, gradable*

# PASSION FOR COMFORT

- drei Vergrößerungsstufen: 2,5-/5- und 7-fach
- **auch als Akkuvariante**
  - 7 Std. Betriebsdauer bei voller Aufladung
  - Abschaltautomatik nach 30 Minuten
  - Akkus mit Überladungsschutz
  - schnellladefähig und umweltfreundlich
- tageslichtwertige LED-Beleuchtung
- Spiegel abnehmbar
- ultraflaches ausgezeichnetes Spiegel-Design
- leuchtet das Gesicht gleichmäßig aus
- attraktiver Standfuß
- Spiegel beweglich gelagert
- inklusive hochwertiger Reise-/Utensilienbox

- *three magnifications: 2,5-/5- and 7 times*
- *optional battery version*
  - *7 hours operation life when battery fully charged*
  - *switch-off after 30 minutes*
  - *protected against overload*
  - *high speed loading and eco-friendly*
- *LED lighting*
- *mirror removable*
- *flat design*
- *optimal light spreading on mirror surface*
- *attractive base*
- *mirror pivot-mounted, on base*
- *high quality travel case*

- *trois grossissements divers: 2,5-/5- et 7-fois*
- *au choix avec accu*
  - *autonomie de sept heures batterie pleine*
  - *déconnexion automatiquement au bout de 30 minutes*
  - *système de protection de la surcharge*
  - *les batteries se charge rapidement et sont écologiques*
- *DEL éclairage*
- *miroir amovible*
- *design fin*
- *illumination optimale du glace*
- *pied attrayant*
- *miroir posé mobile sur pied*
- *étui en haute qualité*



**AKKU**  
Mobil und  
flexibel sein.  
Überall!



**neu!**  
wahlweise auch  
als Akkuvariante



sam miro

---

**auf Standfuß  
auch mit Akku**  
*on base, optional battery version  
sur pied, au choix avec accu*

# PASSION FOR MOBILITY

- drei Vergrößerungsstufen: 2,5-/5- und 7-fach
- **auch als Akkuvariante**
  - 7 Std. Betriebsdauer bei voller Aufladung
  - Abschaltautomatik nach 30 Minuten
  - Akkus mit Überladungsschutz
  - schnellladefähig und umweltfreundlich
- tageslichtwertige LED-Beleuchtung
- Spiegel abnehmbar
- **ein Set:**  
Kosmetikspiegel, Ladekabel/Kabel,  
Wandhalterung mit Gelenkarm + Standfuß
- ultraflaches ausgezeichnetes Spiegel-Design
- leuchtet das Gesicht gleichmäßig aus
- Spiegel beweglich gelagert
- inklusive hochwertiger Reise-/Utensilienbox

- *three magnifications: 2,5-/5- and 7 times*
- *optional battery version*
  - *7 hours operation life when battery fully charged*
  - *switch-off after 30 minutes*
  - *protected against overload*
  - *high speed loading and eco-friendly*
- *LED lighting*
- *mirror removable*
- *as set with wall bracket on swivel arm and suitable base*
- *flat design*
- *optimal light spreading on mirror surface*
- *mirror pivot-mounted, on base*
- *high quality travel case*

- *trois grossissements divers: 2,5-/5- et 7-fois*
- *au choix avec accu*
  - *autonomie de sept heures batterie pleine*
  - *déconnexion automatiquement au bout de 30 minutes*
  - *système de protection de la surcharge*
  - *les batteries se charge rapidement et sont écologiques*
- *DEL éclairage*
- *miroir amovible*
- *jeu miroir avec fixation au mur pivotante et pied adaptable*
- *design fin*
- *illumination optimale du glace*
- *miroir posé mobile sur pied*
- *étui en haute qualité*

**AKKU**  
Mobil und  
flexibel sein.  
Auch Zuhause!



## 1 Set

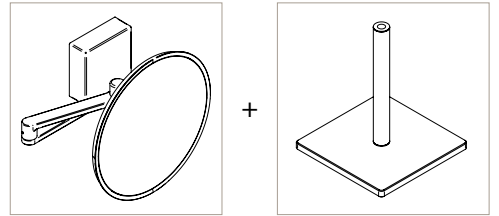

**neu!**  
auch als Akkuvariante

- geringes Gewicht
- eindrehabarer Stab
- ideal für Reisen

## sam miro

- low weight / poids léger
- removable rod / barre amovible
- ideal for travels / idéal pour voyages

# PASSION FOR DESIGN

- drei Vergrößerungsstufen: 2,5-/5- und 7-fach
- tageslichtwertige LED-Beleuchtung
- ultraflaches ausgezeichnetes Spiegel-Design
- leuchtet das Gesicht gleichmäßig aus
- Spiegel beweglich gelagert

- *three magnifications: 2,5-/5- and 7 times*
- *LED lighting*
- *flat design*
- *optimal light spreading on mirror surface*
- *Mirror pivot-mounted on swivel arm*

- *trois grossissements divers: 2,5-/5- et 7-fois*
- *DEL éclairage*
- *design fin*
- *illumination optimale du glace*
- *miroir pivotant monté sur bras pliable*





sam miro

**mit Kabelanschluss**

*with helix cable  
avec câble spiral*

# PASSION FOR TECHNOLOGY

- drei Vergrößerungsstufen: 2,5-/5- und 7-fach
- dimmbar auf persönliche Bedürfnisse
- tageslichtwertige LED-Beleuchtung
- ultraflaches ausgezeichnetes Spiegel-Design
- mit Touch-LED-Sensor
- leuchtet das Gesicht gleichmäßig aus
- Spiegel beweglich gelagert
- Abschaltautomatik nach 30 Minuten

- *three magnifications: 2,5-/5- and 7 times*
- *dimmable to your personal needs*
- *LED lighting*
- *flat design*
- *with Touch-LED-Sensor*
- *optimal light spreading on mirror surface*
- *Mirror pivot-mounted on flexible arm*
- *switch-off after 30 minutes*

- *trois grossissements divers: 2,5-/5- et 7-fois*
- *gradable à vos besoins personnels*
- *DEL éclairage*
- *design fin*
- *avec touche lumineuse M/A tamisée*
- *illumination optimale du glace*
- *miroir pivotant monté sur bras flexible*
- *équipé avec arrêt automatique après 30 minutes*





## sam miro

---

**mit Direktanschluss,  
dimmbar**

*without cable, dimmable  
sans câble, gradable*

# PASSION FOR STYLE

- drei Vergrößerungsstufen: 2,5-/5- und 7-fach
- tageslichtwertige LED-Beleuchtung
- ultraflaches ausgezeichnetes Spiegel-Design
- leuchtet das Gesicht gleichmäßig aus
- Spiegel beweglich gelagert
- passend zum Design der sam way Badausstattungen und Armaturen

- *three magnifications: 2,5-/5- and 7 times*
- *LED lighting*
- *flat design*
- *optimal light spreading on mirror surface*
- *Mirror pivot-mounted on sliding rail*
- *matching to sam way accessories and faucets*

- *trois grossissements divers: 2,5-/5- et 7-fois*
- *DEL éclairage*
- *design fin*
- *illumination optimale du glace*
- *miroir pivotant monté sur barre*





sam miro

---

**mit Kabelanschluss**

*with helix cable*

*avec câble spiral*

# PASSION FOR QUALITY

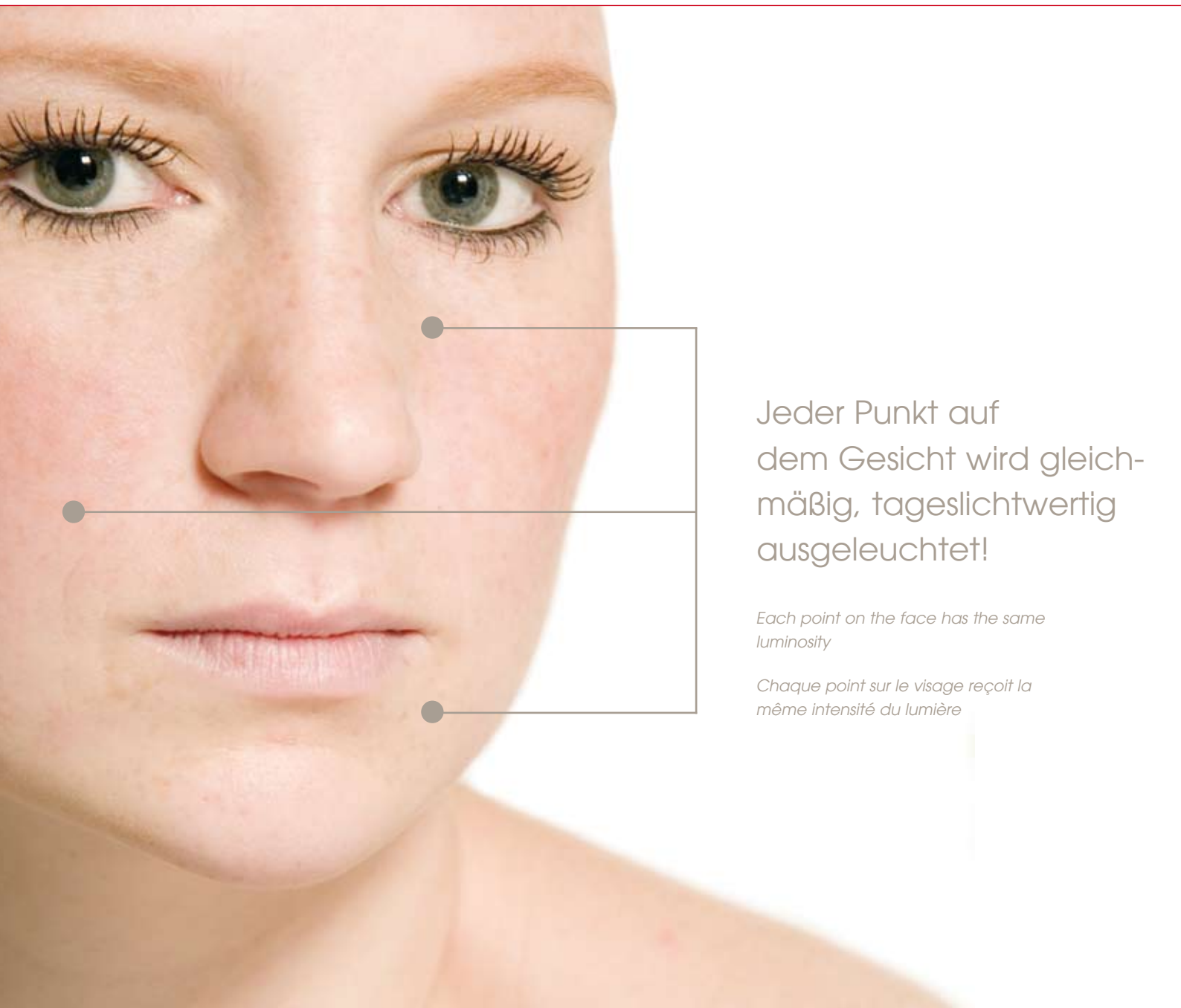

Jeder Punkt auf dem Gesicht wird gleichmäßig, tageslichtwertig ausgeleuchtet!

*Each point on the face has the same luminosity*

*Chaque point sur le visage reçoit la même intensité du lumière*

# sam miro

---

## Vergrößerung

sam miro LED Kosmetikspiegel stehen für exzellente Sichtverhältnisse und ein Raumerlebnis voll Atmosphäre. Sie sind wahlweise erhältlich in 2,5-, 5- oder 7-facher detailgenauer Vergrößerung! Die große, blendfreie Spiegelfläche hat einen Durchmesser von 20 cm. Verwendet wird bestes verzerrungsfreies deutsches Spiegelglas.

*sam miro LED - cosmetic mirrors stand for excellent visibility conditions and a spatial experience full of ambiance. They are available in 2.5, 5 or 7 fold magnification with a high resolution. The large glare-free mirror surface has a diameter of 20 cm. Made of best undistorted mirror glass, produced in Germany.*

*Nos miroirs cosmétiques DEL offrent une excellente condition de visibilité et une expérience d'espace avec plein d'ambiance. Ils sont disponibles en grossissement de 2,5, 5 ou 7 fois. Le grand surface du miroir anti-éblouissant a un diamètre de 20 cm. Les miroirs sont équipés avec une glace sans distorsions.*

## Beleuchtung

Optimales Licht garantiert die sehr gute, gleichmäßige Ausleuchtung des Gesichts durch den schmalen, umlaufenden 6 mm starken Lichtrand mit modernster, patentierter LED-Technik. Die echte, natürliche, helle, fürs Auge angenehme Lichtempfindung schafft ein perfektes Make-up und gibt ehrliche Einblicke.

*Best visibility conditions guarantee the excellent and equal illumination of the face. Illuminated circular frame of 6 mm size with the very latest LED-technology. A genuine, natural, bright, pleasing to the eye light feeling provides a perfect light for make-up and cosmetics.*

*La lumière DEL d'une finesse de 6 mm autour du miroir garantit l'illumination régulière du visage. Le miroir cosmétique sam offre une lumière parfaite pour maquillage.*

2,5x



5x



7x



# PASSION FOR LIGHT

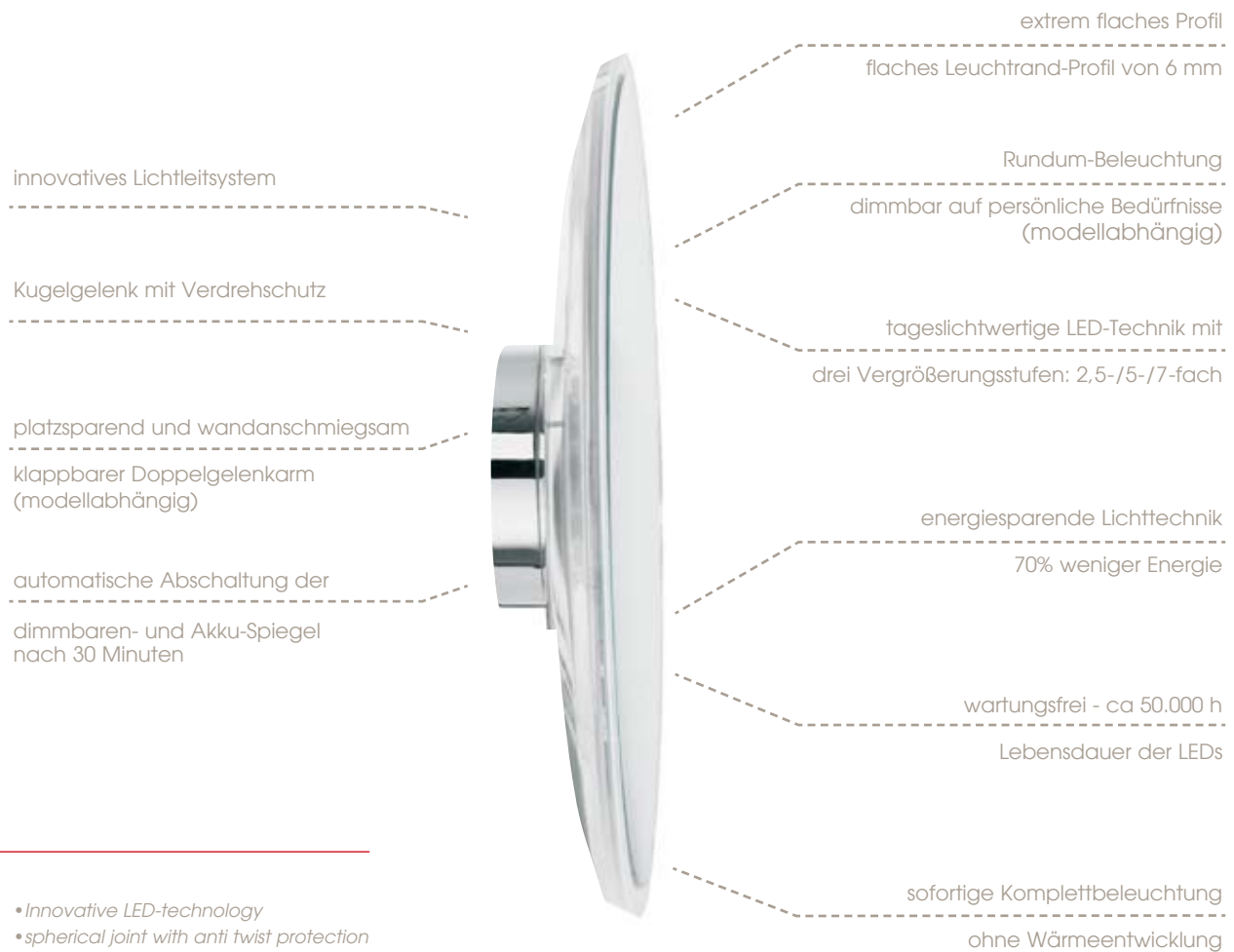

- Innovative LED-technology
- spherical joint with anti twist protection
- very space saving; hinged double swivel arm (depends on model)
- extremely flat design - flat lighting frame of 6 mm
- all around illumination, dimmable to your personal needs, automatic switch-off after 30 minutes
- LED-technology with 3 different magnifications
- energy-saving LED-technology=70 % less energy
- maintenance-free, durability 50.000 hours
- immediate illumination without emission of heat

- technologie DEL innovative
- rotule anti vrille
- gain de place par bras pliable
- design extrêmement fin, couronne de lumière de 6 mm
- illumination périphérique, gradable à vos besoins personnels
- équipé avec arrêt automatique après 30 minutes
- technologie DEL avec 3 grossissements différentes
- technologie DEL à faible consommation d'énergie: 70 % de moins
- sans maintenance - durée de vie 50.000h
- illumination immédiate sans émission de chaleur

# Innovative LED-Technik

Das speziell für sam entwickelte, innovative Lichtleitsystem ermöglicht das besonders flache und formschöne Spiegeldesign. Aus dem Zusammenspiel von Lichtleiter, Reflektor und Abstrahlcharakteristik der eingesetzten LED's ergibt sich die optimierte, gleichmäßige Beleuchtung. Drei Modelle sind mit einem Touch-LED-Sensor ausgestattet. Durch längeres Berühren kann der Kosmetikspiegel hierüber auf die persönlich gewünschte Lichtintensität gedimmt werden.

*The especially for sam developed innovative light guide system enables a particularly flat and shapely mirror design. The optimized and equal illumination results from the combination of light guide, reflector and radiation trait of the used LEDs. Three models are equipped with a touch-LED-sensor and can be dimmed to the individually desired illumination.*

*Le système d'illumination spécialement innové pour les miroirs cosmétiques sam permet un design extrêmement fin. La réunion du DEL, réflecteur et les caractéristiques de la diffusion du lumière créent l'illumination optimale et régulière. Trois modèles sont équipés avec une touche lumineuse tamisée. L'intensité du lumière du miroir cosmétique peut être réglée facilement.*



# sam miro

*Mein* Komplize fürs tägliche Beautyprogramm!

## sam Lichtleittechnik

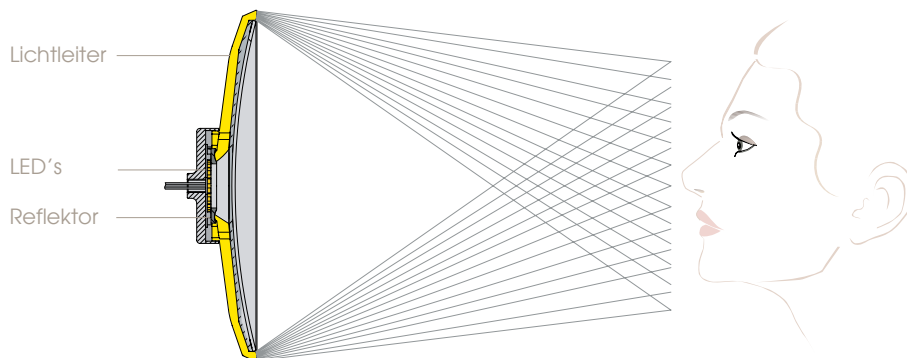

- schattenfreie Ausleuchtung des ganzen Gesichts
- gleichmäßiges Licht
- exakt geführter Strahlenverlauf der LED's garantiert eine tageslichtwertige Beleuchtung
- hohe Lichtausbeute
- optimale Lichtverteilung auf der Spiegelfläche
- vorgeschalteter Reflektor verhindert Streuverlust des Lichts, das bedeutet 20 % mehr Lichtausbeute
- neutrale Lichtfarbe (5.600 Kelvin)

- constant light
- exactly controlled ray due to LEDs guarantees an illumination similar to daylight
- high light efficiency
- optimal light spreading on mirror surface
- upstream reflector avoids loss of the light, this means 20 % more light efficiency
- neutral light colour (5.600 Kelvin)

- lumière constante
- la lumière DEL garantit une illumination semblable à la lumière du jour
- lumière efficace
- illumination optimale du glace
- réflecteur évite perte d'intensité de lumière, donc 20% plus d'efficacité de lumière
- couleur de lumière neutre (5.600 Kelvin)

Jeder, der sich die Fähigkeit erhält,  
Schönes zu erkennen, wird nie alt werden.

*Franz Kafka*



# PASSION FOR MOBILITY

Den formstarken Kosmetikspiegel sam miro gibt es jetzt auch mit Akku. Ob zum Make-up, zum Lidstrich ziehen oder Härchen zupfen, ob zur Rasur oder zum Einsetzen der Kontaktlinsen - sam miro verschafft optimale Sicht an jedem Ort. Sieben Stunden Betriebsdauer werden von sam bei aufgeladenem Akku garantiert. Ein versehentlich angelassener Kosmetikspiegel schaltet sich nach 30 Minuten automatisch ab. Übrigens: sam setzt besonders hochwertige Akkus ein. Diese besitzen einen Überladungsschutz und sind resistent gegen den Memory-Effekt, d.h. ein vollständiges Entladen entfällt vor den Ladevorgängen.

*The stylish cosmetic mirror sam **miro** is now also available with battery. If used for make-up, applying eyeliner, plucking hairs, if used for shaving or setting in contact lenses - sam **miro** provides optimal sight everywhere. sam guarantees seven hours operation life when the battery is fully charged. The mirror is switched off automatically after 30 minutes. By the way: sam uses special high class batteries. These are protected against overcharging and are resistant against the memory-effect, i.e. a complete discharging is omitted before the charging process. In addition the used NiMH-batteries possess a higher capacity and have less impact on the environment than common batteries. The sam **miro** cosmetic mirror set, consisting of mirror with battery, charging cable, stand and wall bracket with swivel arm is an ideal combination for home and travel. The bar of the stand is detachable. The small weight and the ultra flat design enable an easy transport in the luggage. The sam **miro** battery mirror is available in the three magnifications 2,5-, 5-, 7-times.*

Zudem verfügen die eingesetzten NiMH-Akkus über eine höhere Kapazität und sind umweltfreundlicher als herkömmliche Akkus. Ideal für daheim und unterwegs in Kombination ist das sam miro Kosmetikspiegelset, bestehend aus Akku-Spiegel, Ladekabel, Standfuß und Gelenkarm-Wandhalterung. Der Stab des Standfuß ist abnehmbar. Das geringe Gewicht und das ultra flache Design erlauben den problemlosen Transport auch im Reisegepäck. Angeboten wird der sam miro Akku-Spiegel wahlweise in den drei Vergrößerungsstufen 2,5- /5- und 7-fach.

*L'élégant miroir cosmétique sam miro est désormais disponible avec batterie. sam **miro** procure une lumière optimale en tous lieux, que ce soit pour le maquillage, l'épilation, le rasage ou l'application de lentilles de contact. sam garantit une autonomie de sept heures batterie pleine. Un miroir cosmétique laissé allumé s'éteindra automatiquement au bout de 30 minutes. Important : sam utilise des batteries de qualité supérieure. Un système les protège de la surcharge et de l'effet mémoire, et un déchargement complet n'est plus nécessaire avant la recharge. En outre, les batteries NiMH employées possèdent une très grande capacité et sont plus écologiques que des batteries classiques. Idéal à la maison ou en voyage, le kit de miroir cosmétique sam **miro** se compose d'un miroir avec batterie, d'un câble de charge, d'un pied et d'un support mural articulé. La tige du pied est amovible. Son faible poids et son design ultraplat permettent de l'emporter sans problème n'importe où en voyage. sam **miro** est disponible en trois niveaux de grossissement, 2,5 x, 5 x et 7 x.*



- mit Akku

- 
- with battery
  - avec accu

# TECHNISCHE DATEN



- dimmbar
- Touch-Led-Sensor
- kabellose Stromführung
- flach an die Wand klappbar

- dimmable/gradable
- Touch-LED-Sensor/DEL senseur de toucher
- without cable/sans câble
- can be flat folded against the wall/peut être plié vers le mur

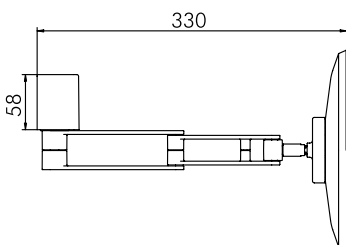
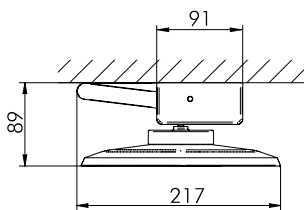

reddot  
winner 2009



Designpreis  
Deutschland  
2010  
NOMINIERT

## Kosmetikspiegel mit LED

*Cosmetic mirror*  
*Miroir cosmétique*

Spiegeltyp:	einseitig konkav
Leuchtmittel:	LED
Netzspannung:	100-240 V
Vergrößerung:	2,5-/5-/7-fach
Durchmesser:	212 mm
Anschluss:	Kabellose Stromführung, Direktanschluss mit Touch-LED-Sensor als Ein-/Ausshalter, dimmbar, automatische Abschaltung nach 30 Minuten
Verstellbarkeit:	Spiegel an Doppelgelenkarm beweglich gelagert, Spiegel flach an die Wand zu klappen, auch für Einbau in Spiegelschränke geeignet

### technical data

mirror type:	single sided concave
illuminant:	LED
power supply voltage:	100-240 V
magnification:	2,5-/5-/7-fold
diameter:	212 mm
connection:	without cable, Touch-LED-Sensor as on-/off switch, dimmable, switch-off after 30 minutes
adjustability:	mirror movable on interleaved double swivel arm, mirror can be flat folded against the wall, also suitable for installing in mirror cabinets

### données techniques:

type de miroir:	à un coté concave
agent lumineux:	DEL éclairage
tension du secteur:	100-240 V
grossissement:	2,5-/5-/7-fois
diamètre:	212 mm
connexion:	sans câble, DEL senseur de toucher comme interrupteur marche-arrêt, avec variateur équipés avec arrêt automatique après 30 minutes
caractère réglable:	miroir mobile au joint bras double, le miroir peut être plié vers le mur, adapté à l'usage dans une armoire de toilette

## Kosmetikspiegel mit LED

Cosmetic mirror  
Miroir cosmétique

Spiegeltyp:	einseitig konkav
Leuchtmittel:	LED
Netzspannung:	100-240 V
Vergrößerung:	2,5-/5-/7-fach
Durchmesser:	212 mm
Anschluss:	mit Spiralkabel (schwarz), Steckernetzteil, Ein-/Ausschalter als Zwischenschalter am Kabel
Verstellbarkeit:	Spiegel an Doppelgelenkarm beweglich gelagert

### technical data

mirror type:	single sided concave
illuminant:	LED
power supply voltage:	100-240 V
magnification:	2,5-/5-/7-fold
diameter:	212 mm
connection:	helix cable (black), flat connection, on-/off switch on cable
adjustability:	mirror movable on double swivel arm

### données techniques:

type de miroir:	à un côté concave
agent lumineux:	DEL éclairage
tension du secteur:	100-240 V
grossissement:	2,5-/5-/7-fois
diamètre:	212 mm
connexion:	avec câble spiral (noir); connecteur plat, interrupteur marche-arrêt au câble
caractère réglable:	miroir mobile au joint bras double



- mit Kabel
- flach an die Wand klappbar

- with cable/avec câble
- can be flat folded against the wall/  
peut être plié vers le mur

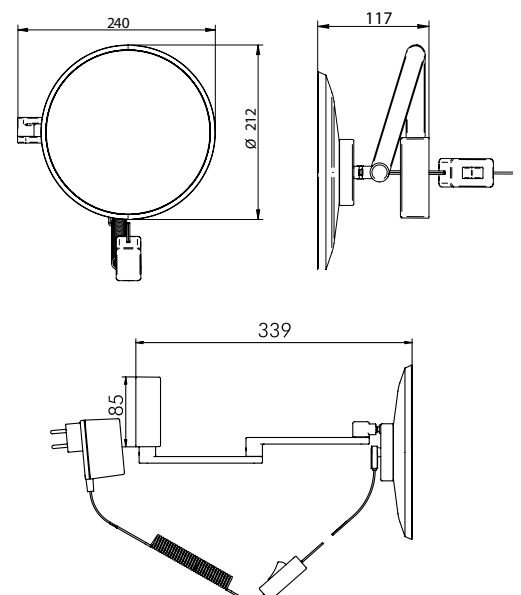



- abnehmbar
- attraktiver Standfuß
- hochwertige Reise-/Utensilienbox

- removable/amovible
- attractive base/pied attrayant
- high quality travel case/ étui en haute qualité

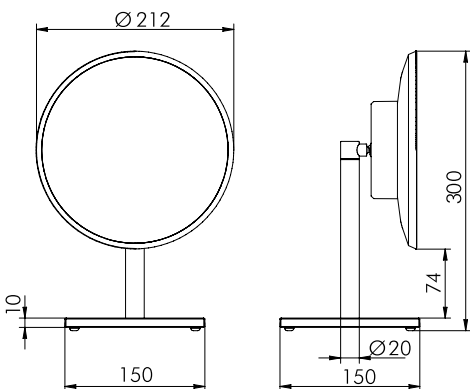

## Akku-Kosmetikspiegel Standmodell

*Cosmetic mirror, battery version  
Miroir cosmétique avec accu*

Spiegeltyp:	einseitig konkav
Leuchtmittel:	LED
Leuchtdauer:	ca. 7 h bei Akkus mit 2000 mAh/1,2 V
Netzspannung:	100-240 V
Akkutyp:	NiMh, Mignon (AA), schnellladefähig
Zellenanzahl:	2
Ladestrom:	420 mA/12 V
Ladezeit:	ca. 3 h
Vergrößerung:	2,5-/5-/7-fach
Durchmesser:	212 mm
Anschluss:	Steckernetzteil (Akkuladekabel), Ein-/Ausschalter auf der Spiegelrückseite, Kosmetikspiegel abnehmbar, Standfuß mit abnehmbarem Stab, Reisebox, Akkuladekabel
Lieferumfang:	Kosmetikspiegel abnehmbar, Standfuß mit abnehmbarem Stab, Reisebox, Akkuladekabel

<i>mirror type:</i>	<i>single sided concave</i>
<i>illuminant:</i>	<i>LED</i>
<i>luminous period:</i>	<i>approx. 7 hrs with battery 2000 mAh/1,2 V power supply</i>
<i>voltage:</i>	<i>100-240 V</i>
<i>battery type:</i>	<i>NiMh, Mignon (AA), high-speed loading</i>
<i>No. of batteries:</i>	<i>2</i>
<i>charging rate:</i>	<i>420 mA 12V</i>
<i>charging time:</i>	<i>approx. 3 hrs</i>
<i>magnification:</i>	<i>2,5-/5-/7-times</i>
<i>diameter:</i>	<i>212 mm</i>
<i>connection:</i>	<i>helix cable with AC adapter, on-/off switch on mirror</i>
<i>scope of delivery:</i>	<i>mirror pivot-mounted with suitable base, travel case, AC adapter</i>

<i>type de miroir:</i>	<i>à un coté concave</i>
<i>agent lumineux:</i>	<i>DEL éclairage</i>
<i>autonomie:</i>	<i>env. 7 heures avec batterie 2000 mAh/1,2V</i>
<i>tension du secteur:</i>	<i>100-240 V</i>
<i>type accu:</i>	<i>NiMh, Mignon AA, recharge batterie à la vitesse</i>
<i>no. de cellules:</i>	<i>2</i>
<i>courant de recharge:</i>	<i>420 mA 12V</i>
<i>durée de recharge:</i>	<i>env. 3 heures</i>
<i>grossissement:</i>	<i>2,5-/5-/7-fois</i>
<i>diamètre:</i>	<i>212 mm</i>
<i>connexion:</i>	<i>câble spiral avec bloc d'alimentation, interrupteur marche-arrêt au miroir</i>
<i>volume de livraison:</i>	<i>miroir posé mobile sur pied, étui, avec bloc d'alimentation</i>

# 1 Set

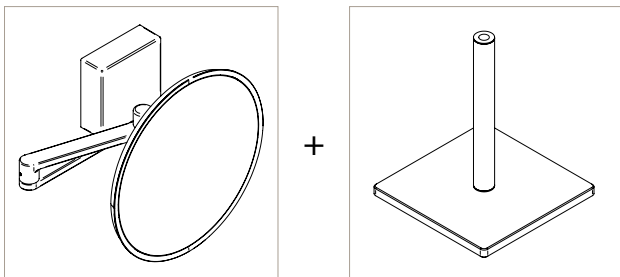

## Akku-Kosmetikspiegel-Set

*Cosmetic mirror, battery version*

*Miroir cosmétique avec accu*

Spiegeltyp:	einseitig konkav
Leuchtmittel:	LED
Leuchtdauer:	ca. 7 h bei Akkus mit 2000 mAh/1,2 V
Netzspannung:	100-240 V
Akkutyp:	NiMh, Mignon (AA), schnellladefähig
Zellenanzahl:	2
Ladestrom:	420 mA/12 V
Ladezeit:	ca. 3 h
Vergrößerung:	2,5-/5-/7-fach
Durchmesser:	212 mm
Anschluss:	Steckernetzteil (Akkuladekabel), Ein-/Ausschalter auf der Spiegelrückseite
Lieferumfang:	Kosmetikspiegel abnehmbar, Doppelgelenkarm mit Wandhalterung, Standfuß mit abnehmbarem Stab, Reisebox, Akkuladekabel



- abnehmbar
- als Set
- hochwertige Reise-/Utensilienbox

<i>mirror type:</i>	<i>single sided concave</i>
<i>illuminant:</i>	<i>LED</i>
<i>luminous period:</i>	<i>approx. 7 hrs with battery 2000 mAh/1,2 V power supply</i>
<i>voltage:</i>	<i>100-240 V</i>
<i>battery type:</i>	<i>NiMh, Mignon (AA), high-speed loading</i>
<i>No. of batteries:</i>	<i>2</i>
<i>charging rate:</i>	<i>420 mA 12V</i>
<i>charging time:</i>	<i>approx. 3 hrs</i>
<i>magnification:</i>	<i>2,5-/5-/7-times</i>
<i>diameter:</i>	<i>212 mm</i>
<i>connection:</i>	<i>helix cable with AC adapter, on-/off switch on mirror</i>
<i>scope of delivery:</i>	<i>as set with wall bracket on swivel arm and suitable base, travel case, AC adapter</i>

- removable/amovible
- as set/comme kit
- high quality travel case/ étui en haute qualité

<i>type de miroir:</i>	<i>à un coté concave</i>
<i>agent lumineux:</i>	<i>DEL éclairage</i>
<i>autonomie:</i>	<i>env. 7 heures avec batterie 2000 mAh/1,2V</i>
<i>tension du secteur:</i>	<i>100-240 V</i>
<i>type accu:</i>	<i>NiMh, Mignon AA, recharge batterie à la vitesse</i>
<i>no. de cellules:</i>	<i>2</i>
<i>courant de recharge:</i>	<i>420 mA 12V</i>
<i>durée de recharge:</i>	<i>env. 3 heures</i>
<i>grossissement:</i>	<i>2,5-/5-/7-fois</i>
<i>diamètre:</i>	<i>212 mm</i>
<i>connexion:</i>	<i>câble spiral avec bloc d'alimentation, interrupteur marche-arrêt au miroir</i>
<i>volume de livraison:</i>	<i>jeu miroir comme kit avec fixation murale, miroir posé mobile sur pied, avec bloc d'alimentation</i>

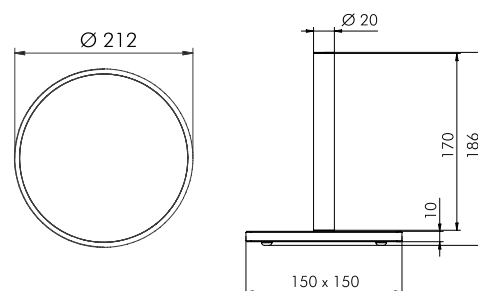
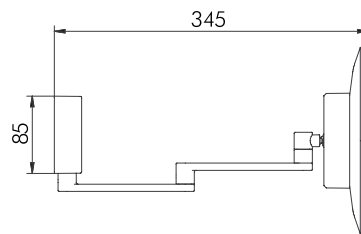



- abnehmbar
- attraktiver Standfuß
- hochwertige Reise-/Utensilienbox

- removable/amovable
- attractive base/pied attrayant
- high quality travel case/ étui en haute qualité

## Standspiegel mit LED

*Cosmetic mirror  
Miroir cosmétique*

Spiegeltyp:	einseitig konkav
Leuchtmittel:	LED
Netzspannung:	100-240 V
Vergrößerung:	2,5-/5-/7-fach
Durchmesser:	212 mm
Anschluss:	mit Spiralkabel (schwarz), Steckernetzteil, Ein-/Aussschalter als Zwischenschalter am Kabel
Verstellbarkeit:	Spiegel auf Standfuß beweglich gelagert

### technical data

mirror type:	single sided concave
illuminant:	LED
power supply	
voltage:	100-240 V
magnification:	2.5-/5-/7-fold
diameter:	212 mm
connection:	helix cable (black), flat connection, on-/off switch on cable
adjustability:	mirror pivot-mounted, on base

### données techniques:

type de miroir:	à un coté concave
agent lumineux:	DEL éclairage
tension du secteur:	100-240 V
grossissement:	2,5-/5-/7-fois
diamètre:	212 mm
connexion:	avec câble spiral (noir); connecteur plat, interrupteur marche-arrêt au câble
caractère réglable:	miroir posé mobile sur pied

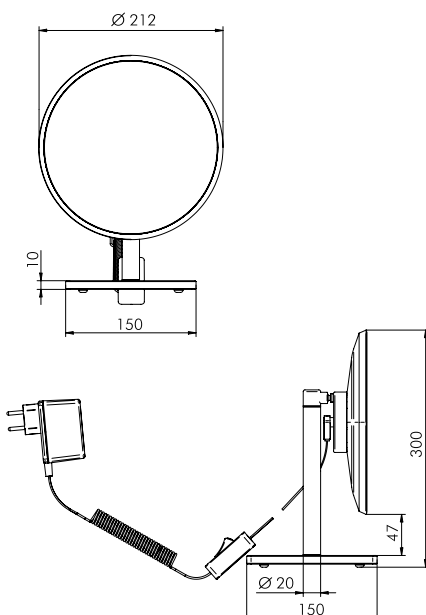

# 1 Set

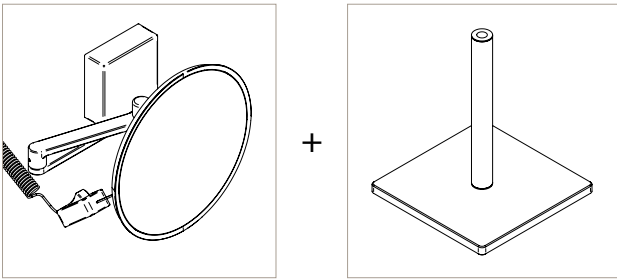

## Kosmetikspiegel Set mit LED

*Cosmetic mirror set*

*Kit miroir cosmétique*

Spiegeltyp:	einseitig konkav
Leuchtmittel:	LED
Netzspannung:	100-240 V
Vergrößerung:	2,5-/5-/7-fach
Durchmesser:	212 mm
Anschluss:	mit Spiralkabel (schwarz), Steckernetzteil, Ein-/Ausschalter als Zwischenschalter am Kabel
Verstellbarkeit:	Spiegel an Doppelgelenkarm beweglich gelagert



- als Set
- abnehmbar
- hochwertige Reise-/Utensilienbox

### **technical data**

<i>mirror type:</i>	<i>single sided concave</i>
<i>illuminant:</i>	<i>LED</i>
<i>power supply voltage:</i>	<i>100-240 V</i>
<i>magnification:</i>	<i>2,5-/5-/7-fold</i>
<i>diameter:</i>	<i>212 mm</i>
<i>connection:</i>	<i>helix cable (black), flat connection, on-/off switch on cable</i>
<i>adjustability:</i>	<i>mirror movable on double swivel arm</i>

### **données techniques:**

<i>type de miroir:</i>	<i>à un côté concave</i>
<i>agent lumineux:</i>	<i>DEL éclairage</i>
<i>tension du secteur:</i>	<i>100-240 V</i>
<i>grossissement:</i>	<i>2,5-/5-/7-fois</i>
<i>diamètre:</i>	<i>212 mm</i>
<i>connexion:</i>	<i>avec câble spiral (noir); connecteur plat, interrupteur marche-arrêt au câble</i>
<i>caractère réglable:</i>	<i>miroir mobile au joint bras double</i>

- as set/ comme kit
- removable/amovible
- high quality travel case/ étui en haute qualité

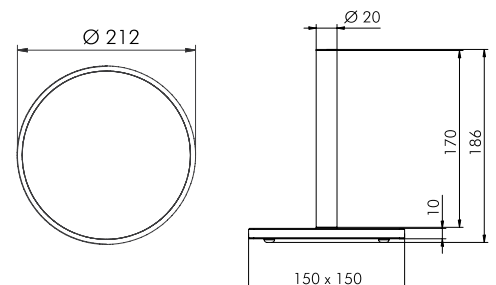
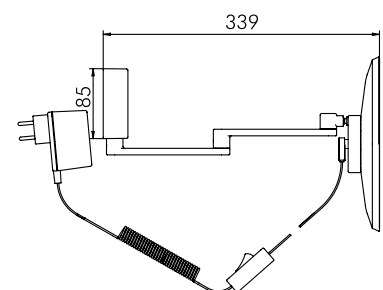

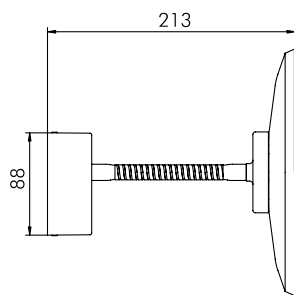

## Kosmetikspiegel mit LED

Cosmetic mirror  
Miroir cosmétique

Spiegeltyp:	einseitig konkav
Leuchtmittel:	LED
Netzspannung:	100-240 V
Vergrößerung:	2,5-/5-/7-fach
Durchmesser:	212 mm
Anschluss:	<b>Kabellose Stromführung!</b> Direktanschluss mit Touch-LED-Sensor als Ein-/Ausschalter, dimmbar, automatische Abschaltung nach 30 Minuten
Verstellbarkeit:	Spiegel auf flexiblem Arm

### technical data

mirror type:	single sided concave
illuminant:	LED
power supply voltage:	100-240 V
magnification:	2,5-/5-/7-fold
diameter:	212 mm
connection:	without cable, with Touch-LED-Sensor as on-/off switch, dimmable, automatic switch-off after 30 minutes
adjustability:	mirror on flexible arm

### données techniques:

type de miroir:	à un côté concave
agent lumineux:	DEL éclairage
tension du secteur:	100-240 V
grossissement:	2,5-/5-/7-fois
diamètre:	212 mm
connexion:	sans câble, DEL senseur de toucher comme interrupteur marche-arrêt, avec variateur équipé avec arrêt automatique après 30 minutes
caractère réglable:	miroir avec bras flexible

- dimmbar
- Touch-Led-Sensor

- dimmable/gradable
- Touch-LED-Sensor/DEL senseur de toucher comme



## Kosmetikspiegel mit LED

Cosmetic mirror  
Miroir cosmétique

Anschluss:	Schukostecker, mit Spiralkabel (weiß) mit Touch-LED-Sensor als Ein-/Ausschalter, dimmbar, automatische Abschaltung nach 30 Minuten
------------	--

### technical data

connection:	with helix cable (white), with Touch-LED-Sensor as on-/off switch, dimmable switch-off after 30 minutes
-------------	---

### donnée techniques

connexion:	avec câble spiral (blanc), DEL senseur de toucher comme interrupteur marche-arrêt, avec variateur équipé avec arrêt automatique après 30 minutes
------------	--

## Kosmetikspiegel mit LED

Cosmetic mirror

Miroir cosmétique

Spiegeltyp:	einseitig konkav
Leuchtmittel:	LED
Netzspannung:	100-240 V
Vergrößerung:	2,5-/5-/7-fach
Durchmesser:	212 mm
Anschluss:	mit Spiralkabel, Steckernetzgerät, Ein-/Ausschalter als Zwischenschalter am Kabel (schwarz)
Verstellbarkeit:	Spiegel auf Wandstange höhenverstellbar, beweglich gelagert

### technical data

mirror type:	single sided concave
illuminant:	LED
power supply voltage:	100-240 V
magnification:	2,5-/5-/7-fold
diameter:	212 mm
connection:	with helix cable (black), flat connection, on-/off switch on cable,
adjustability:	mirror on slide rail, height adjustable, movable

### données techniques:

type de miroir:	à un côté concave
agent lumineux:	DEL éclairage
tension du secteur:	100-240 V
grossissement:	2,5-/5-/7-fois
diamètre:	212 mm
connexion:	avec câble spiral, connecteur plat, interrupteur marche-arrêt au câble (noir)
caractère réglable:	miroir à barre murale, hauteur réglable, mobile



• mit Kabel

• with helix cable / avec câble spiral

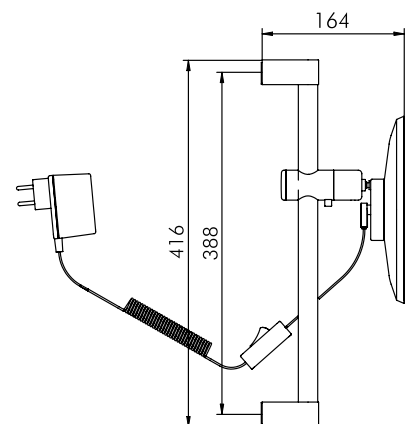

www.sam.de

**sam** Vertriebs GmbH + Co.KG  
Postfach 2853 • D-58688 Menden  
Horlecke 102 • D-58706 Menden  
Tel. + 49 - (0) 23 73 / 90 90 00  
Fax + 49 - (0) 23 73 / 90 90 101  
Mail: office@sam.de

**sam** Schulte GmbH  
Postfach 11  
A-5015 Salzburg  
Tel + 43 - (0) 1 / 4 02 49 51  
Fax + 43 - (0) 1 / 4 02 48 35  
Mail: office@sam-schulte.at

**sam** Schulte SA  
C.P. 94 Aeschstrasse 1  
CH-8127 Forch / ZH  
Tel. + 41 - (0) 43 / 366 10 50  
Fax + 41 - (0) 43 / 366 10 59  
Mail: office-ch@sam.de

Produktion: Badausstattungen • Armaturen  
sam Schulte GmbH + Comp. Menden • SAF Armaturen GmbH Leipzig



Modelländerungen, Farbabweichungen sowie Irrtum bei der Beschreibung behalten wir uns vor. Nachdruck und fotomechanische Wiedergabe, auch auszugsweise, nur mit ausdrücklicher Genehmigung der sam Vertriebs GmbH + Co. KG. Alle Rechte vorbehalten. Ausgabe Mai 2010

